

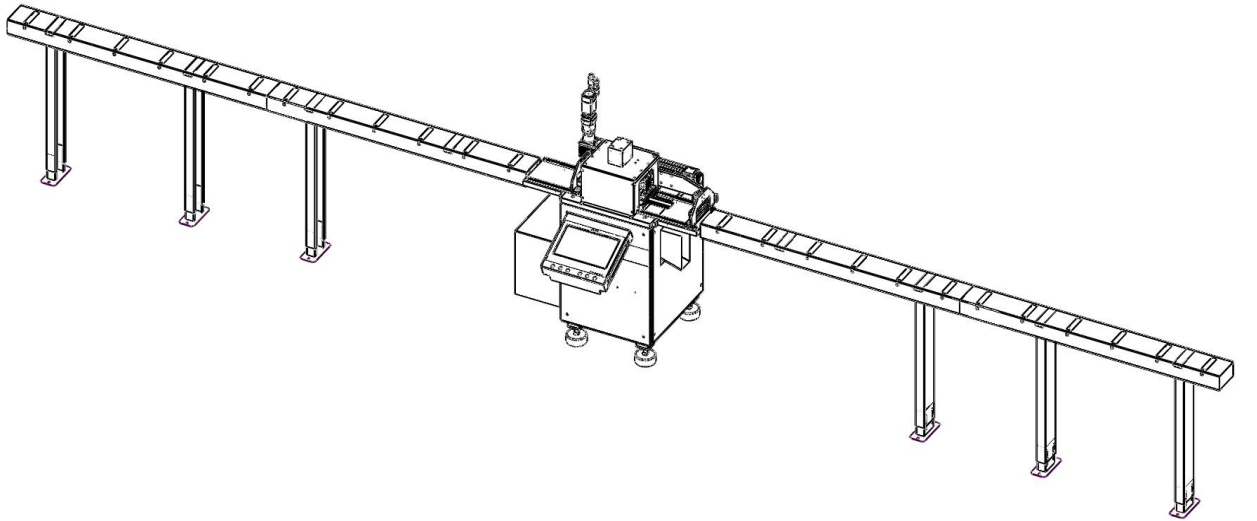

RSP-200 PANJUR PUNCH MAKİNESİ
RSP-200 ROLLER SHUTTER PUNCHING MACHINE

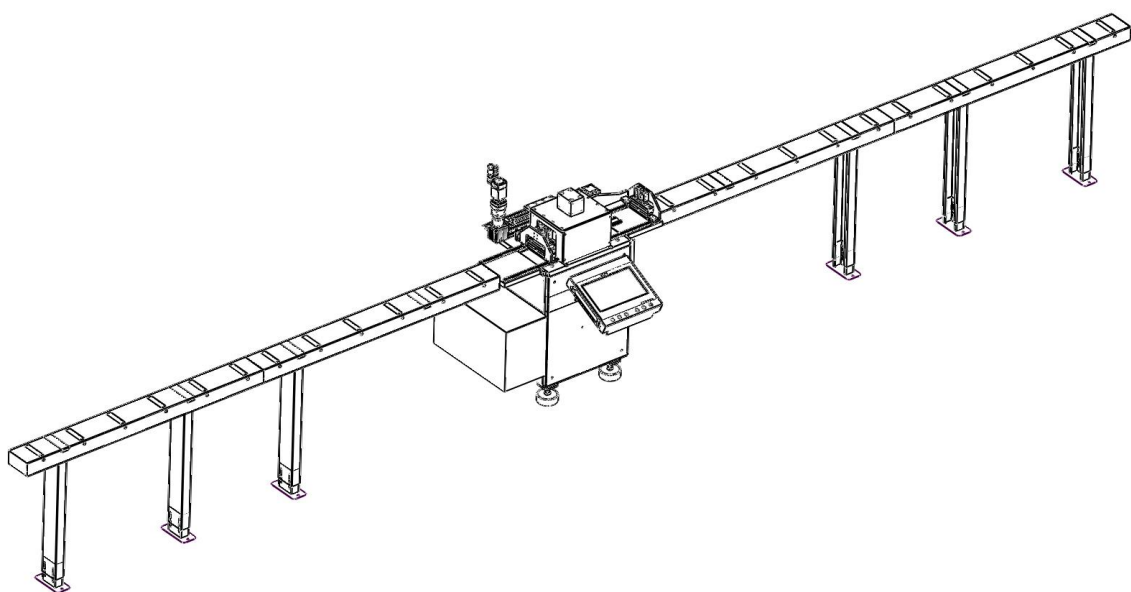

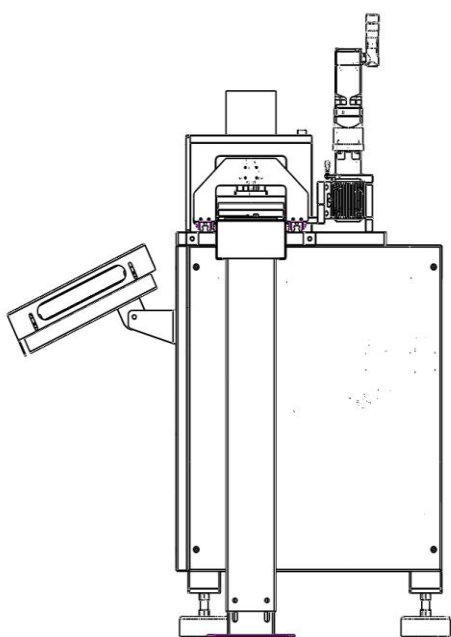

RSP-200 ÜRÜN ÖZELLİKLERİ

- **Panjur profillerinin punch işleminin seri olarak yapılması için tasarlanmıştır.**
- **1 eksen servo motor kontrollüdür.**
- **Punch sistemi hidroliktir.**
- **Punch pozisyonlarını otomatik olarak hesaplamaktadır.**
- **Pc kontrol sistemi. İşletim sistemi Windows'tur.**
- **Sınırsız profil boyu verilebilmektedir.**
- **15.6" lcd kontrol ekranı sayesinde operatöre kullanma kolaylığı sağlar.**
- **Punch kalıp sistemi sayesinde temiz kesim yüzeyi elde edilir.**
- **Profil sürme hızı ayarlanabilmektedir.**
- **Pc kontrol teknolojisi sayesinde uzaktan servis imkanı mevcuttur.**

RSP-200 DESCRIPTION

- **It is designed to punch roller shutter profiles for mass production.**
- **1 axes servo motor controlled for feeding profiles.**
- **Punching system is hydraulic.**
- **It calculates automatically hole positions.**
- **Pc controlled with Windows operating system.**
- **Unlimited profile length for punching.**
- **Thanks to 15.6" lcd control screen for being user-friendly**
- **Clean surface punching because of high quality mould.**
- **Cutting speed of profile feeding can be adjusted.**
- **Remote control service technology.**

RSP-200 TEKNİK VERİLER / *TECHNICAL INFORMATION*

ELEKTRİK BİLGİLERİ <i>ELEKTRIC DETAILS</i>	400 V
	3L-N-PE
	50-60 Hz
	2.5 KW
HAVA BASINCI <i>AIR PRESSURE</i>	6-8 Bar
MAKİNEİN AĞIRLIĞI <i>MACHINE'S WEIGHT</i>	490 Kg.
MAKİNEİN ÖLÇÜLERİ <i>MACHINE'S DIMENSIONS</i>	H:1350 mm
	L: 3500 + 1200 + 3500 mm
	W: 1100 mm

